

CONTENEDORES DE CARGA LATERAL



Línea de contenedores de carga lateral de gran capacidad, diseño moderno y atractivo, fácilmente adaptable a cualquier entorno. Esta nueva gama incorpora varias mejoras ergonómicas y numerosas ventajas, entre las que destacan su mayor accesibilidad y adaptación a las diferentes necesidades de los usuarios.

PENSADO PARA LAS PERSONAS

- Mejora ergonómica desde el punto de vista del usuario.
- Fácil accesibilidad para las personas con movilidad reducida.
- Reducción de la altura del borde de carga del lado usuario (1.200 mm).
- Registro para ventilación en las tapas del contenedor de orgánica.
- Una misma sección transversal que permite la homogeneidad de la isleta.



MEJORES MATERIALES

- Elementos plásticos fabricados por inyección.
- Protección UV de los materiales plásticos.
- Herrajes metálicos de acero al carbono con recubrimiento galvanizado en caliente y Electrozincado Top Coat.



MEJORA DEL MANTENIMIENTO

- Eliminación del pórtico de tapas.
- Reducción de la goma de tapa al mínimo con la consiguiente mejora estética.
- Mejora de la estanqueidad en articulación de tapas.
- En la descarga, bloqueo tapa usuario con sistema progresivo.
- Pedal de accionamiento central. Evita golpes laterales y las averías que ocasionan.
- Superficies lisas y sin nervaduras.
- Fácil acceso a mecanismo por el exterior incluso cuando el contenedor está lleno.
- Mecanismos fuera de la zona de basura.
- Mecanismos protegidos contra la acción directa del agua de lavado.
- Unificación de tornillería.



MENOR CONTAMINACIÓN ACÚSTICA









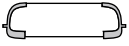

- Debido a la disminución de articulaciones y mecanismos.
- Pedal y maneta con elastómeros en final de carrera y tapa con retardo en cierre.

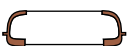
PERSONALIZACIÓN DEL CONTENEDOR

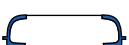
- Pedal regulable para situación bajo o sobre nivel.
- Apertura de tapa usuario por maneta manual de acero al carbono con empuñadura de goma. (Opc. contenedor con maneta).
- Identificación de fracciones para invidentes con relieve en cubeta. (Opc.).
- Dispositivo de centrado de contenedores. (Opc.).
- Alojamiento para sensor TAG. (Identificación del contenedor).
- Serigrafiado.
- 2 Pegatinas de gálibo/peligro en esquinas cubeta del lado calle.
- 1 Pegatina de prohibido aparcar en cubeta del lado calle.
- Posibilidad de sistema de control de acceso con apertura mediante tarjeta.

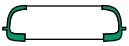

COLORES

Color cubeta	Color cubierta	Color tapa
 Gris (RAL 7037)	 Gris claro (RAL 7011)	 Gris claro (RAL 7011)
	 Marrón (RAL 8024)	 Marrón (RAL 8024)
	 Azul (RAL 5005)	 Azul (RAL 5005)
 Gris (RAL 7043)	 Amarillo (RAL 1018)	 Amarillo (RAL 1018)
	 Verde (RAL 6032)	 Verde (RAL 6032)
	 Verde (RAL 7011)	



Pedal en dos posiciones de altura, pudiendo salvar un desnivel de hasta 150 mm.



Maneta especial apertura para personas con movilidad reducida.



Identificación de fracciones para invidentes con relieves en el frontal de la cubeta.

POSIBILIDADES

		Tapa	Orificio	Pedal	Pedal+maneta	Cierre magnético
RSU	2200/3200	•	•	•	•	•
Orgánico	2200	•	•	•	•	•
Envases	2200/3200	•	•	•	•	•
Papel / cartón	2200/3200	•	•	•	•	•
Vidrio	2200	•	•	•	•	•



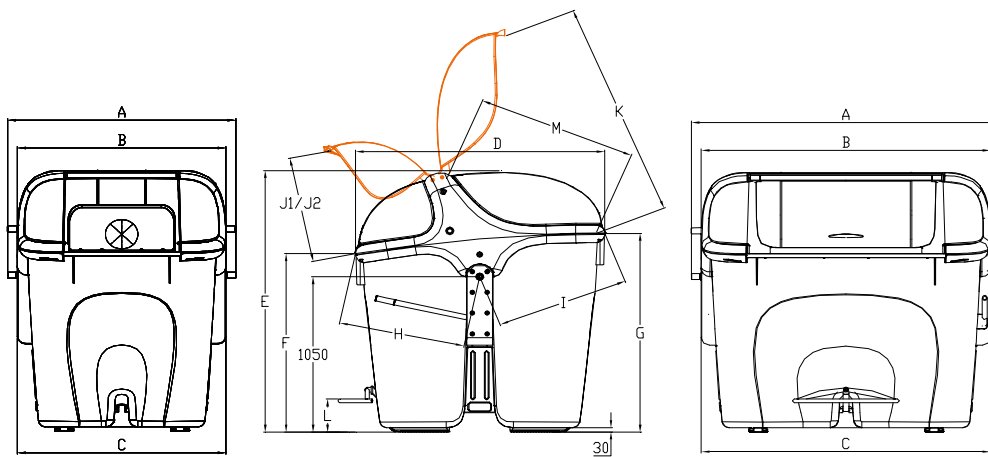

MODELO		2.200	3.200
Capacidad nominal (litros)		2.200	3.200
Carga nominal (Kg)		880	1.280
Anchura total contenedor (mm)	A	1.380	1.880
Anchura máxima en la zona superior del contenedor (mm)	B	1.260	1.760
Anchura entre cajas laterales (mm) (dispositivo elevación)	C	1.260	1.760
Profundidad total contenedor (mm)	D	1.520	1.520
Altura total contenedor (mm)	E	1.755	1.755
Altura del borde de carga del lado usuario (mm)	F	1.200	1.200
Altura del borde de carga del lado calle (mm)	G	1.340	1.340
Distancia eje elevación al borde de carga lado usuario (mm)	H	770	770
Distancia eje elevación al borde de carga lado calle (mm)	I	815	815
Altura del pedal estándar al suelo (mm)	L	223 ⁽¹⁾	223 ⁽¹⁾
Apertura mínima tapa usuario accionamiento pedal (mm)	J1	500	500
Apertura máxima tapa lado usuario (mm)	J2	550	550
Apertura máxima tapa lado calle (mm)	K	1.425	1.425
Boca de descarga mínima (mm)	M	980	980
Peso total en vacío del contenedor (Kg)		120	150

(1) Altura del pedal estándar. Existe una versión de pedal elevado 150 mm para montaje del contenedor bajo nivel.

MEDIO AMBIENTE Y NORMATIVA

Reciclado del contenedor

- Componentes plásticos (PE y PP):
 - 82% sobre el peso total del contenedor (3.200 litros).
 - 100% reciclable.
- Componentes metálicos:
 - Ac. al carbono con recubrimiento galvanizado en caliente y Electrozincado Top Coat.
 - 17% sobre el peso total del contenedor (3.200 litros).
 - 100% Reciclable.



Normativa y seguridad

- Contenedores certificados por laboratorios acreditados.
- Marcado del nivel sonoro de acuerdo con la directiva europea 2000/14/CE.
- Accesibilidad acreditada por informe de Ilunion.
- Producto certificado Applus+.
- Certificado UNE EN ISO 9001 en gestión de la Calidad.
- Certificado UNE EN ISO 14001 en gestión del Medio Ambiente.
- Certificado UNE EN ISO 50001 en gestión de la Energía.
- Certificado UNE EN ISO 14006 en Eco-Diseño.
- Certificado UNE EN ISO 45001 en gestión de Seguridad y Salud.
- Certificado UNE EN ISO 14064-1 Huella de Carbono.
- Certificación EMAS en gestión y auditoría ambiental.
- Marcado CE.



TERBERG MATEC LATAM, SAS

Bogotá, COLOMBIA

E info@terbergmatec.lat, W www.terbergmatec.lat

Reservado el derecho a modificaciones técnicas. Especificaciones sujetas a modificación sin previo aviso. Las ilustraciones no necesariamente muestran los equipos en su versión estándar.